

Reglas de nomenclatura para atributos

GeneXus 16

Nomenclatura de atributos

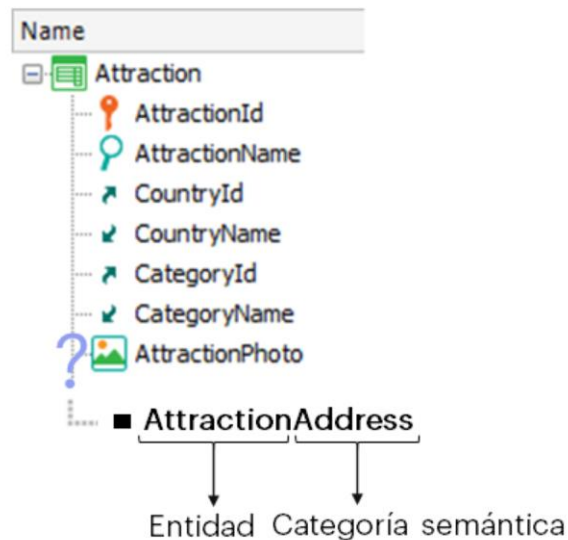

¿Cómo le damos nombre a los atributos? GeneXus sugiere una nomenclatura que facilita entender el significado del atributo. Información de qué y de quién da.

Si un compañero del equipo de desarrollo nos cuenta que agregó el atributo `AttractionAddress` a la base de conocimiento, y estamos seguros de que este compañero se apega a las reglas de nomenclatura sugeridas por GeneXus, entonces ya sabremos en qué transacción lo agregó como atributo para el que el usuario ingrese un valor. Será en `Attraction`. Además sabremos que el atributo registrará la dirección de la atracción turística, porque esa es su categoría semántica.

Nomenclatura de atributos

Entity Component [+ Qualifier] + Category

Nombre Transacción [+ Nombre Nivel]

Entity Component	Qualifier	Category
<i>Customer</i>		<i>Id</i>
<i>Customer</i>		<i>Name</i>
<i>Customer</i>	<i>Added</i>	<i>Date</i>
<i>Country</i>		<i>Id</i>
<i>Country</i>		<i>Name</i>
<i>CountryCity</i>		<i>Id</i>
<i>CountryCity</i>		<i>Name</i>

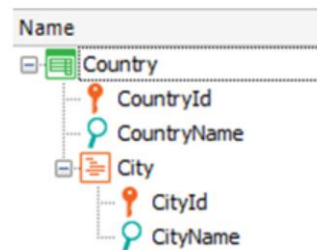
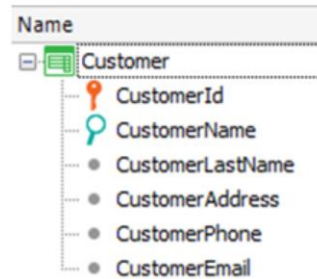

GeneXus sugiere usar como patrón de nomenclatura: Primero, el nombre de la entidad o componente de la entidad

(que será el nombre de la transacción o el nombre de la transacción seguido del nombre del nivel, para el caso en que el atributo deba pertenecer a un segundo nivel),

Y luego la categoría semántica del atributo. Si además se tiene que decir algo más de esa categoría semántica, por ejemplo, que se trata de la fecha de ingresado el cliente al sistema, entonces se utiliza un calificador de la categoría.

Nomenclatura de atributos

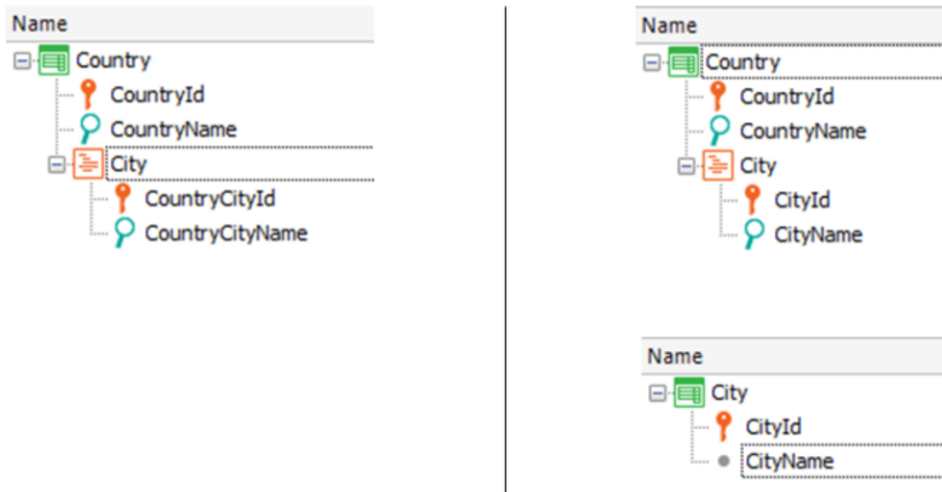

En nuestra Base de Conocimiento habíamos nombrado el identificador de ciudad de un país y el nombre de ciudad de un país sin colocar el nombre del país.

Si bien estos nombres no están respetando la regla, lo hicimos para abreviar, porque por ser tan conocida la relación entre países y ciudades, nunca nos confundiremos pensando que las ciudades existen con independencia del país, como sería el caso de tener una transacción City aparte.

Volveremos sobre esto luego.

GeneXus™

The power of doing.

Videos

training.genexus.com

Documentation

wiki.genexus.com

Certifications

training.genexus.com/certifications